

SCHEDA PRODOTTO

| | |
|-----------------------|---|
| CODICE ASSEMBLATO | 5029R |
| | CHIUSINO in lamiera striata 3+2 mod. CISTERNA, zincato a caldo, rinforzato, completo di telaio a "L" rovescio spess.30/10, maniglia e cerniere. |
| ----- COPERCHIO ----- | S5029R |
| TIPOLOGIA | Chiusini Cisterna |
| MATERIALE | S235JR - UNI 10025:2005 |
| PROTEZIONE | Zincatura a caldo - UNI 1461 |
| CLASSE PORTATA | Classe 1-folla compatta-su imp.1000x1000 |
| NORMATIVA | UNI 11002-1:2009 |
| TIPO LAMIERA | Lamiera Striata 3+2 |
| ----- TELAIO ----- | 5029T |
| TIPOLOGIA | Profilo "L" 35x35x3 |
| MATERIALE | S235JR - UNI 10025:2005 |
| PROTEZIONE | Zincatura a caldo - UNI 1461 |

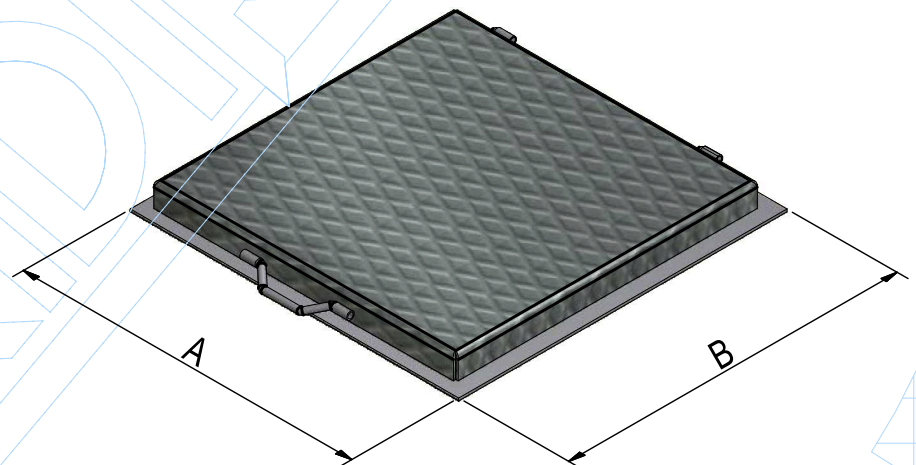
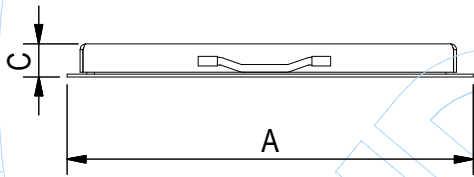

| A | B | C | D |
|--------------|--------------|------------|---------|
| LUNGHEZZA mm | LARGHEZZA mm | ALTEZZA mm | PESO Kg |
| 830 | 830 | 35 | 27,4 |