

Brukerveiledning for
Kantving høyre
150/180/200/220/220H/THS
Art.nr 10653

Vi forbedrer kontinuerlig våre produkter og forbeholder oss retten til å gjøre forbedringer og endringer vi anser som hensiktsmessig. Forbedringer og endringer implementeres ikke på produkter (maskiner eller tilleggsutstyr) som allerede er levert eller satt i drift. Vi forbeholder oss retten til å endre data og spesifikasjoner på nye maskiner uten forutgående varsel, det samme gjelder forskrifter for vedlikehold og øvrige servicetiltak.

Modifisering, endringer og ombygginger som ikke er godkjent av produsent, vil kunne føre til at garanti begrenses eller bortfaller. Dette gjelder også ved bruk av reservedeler som ikke er levert av eller godkjent av produsent. Tokvam AS erstatter heller ikke eventuelle skader på mennesker eller gjenstander som kan ha oppstått som resultat av ovenstående.

 **Sikkerhet:**

- Det er førerens ansvar å sørge for at redskapen ikke medfører en sikkerhetsrisiko for seg selv eller andre.
- Vær oppmerksom på bredde, høyde og vekt ved montering av tilleggsutstyr, sikt og kjøregenskaper kan endres!

Spesifikasjoner:	
Vekt:	35kg
Økt arbeidsbredde:	12cm

User manual for
Extension wing right
150/180/200/220/220H/THS
Art.no 10653

We are continually improving our products and we reserve the right to make improvements without incurring any obligation to make changes to products (machines or accessories) previously sold. Therefore, claims cannot be made based on the data, illustrations, descriptions and maintenance recommendation set forth in this manual.

Any modification, change or conversion of this product not expressly authorized by Tokvam AS can reduce or cease warranty. This also applies to the use of spare parts or accessories not supplied by or approved by the manufacturer. Tokvam AS nor take responsibility to any harm to people or objects that may have arisen as a result of the above.

 **Safety:**

- It is the driver's responsibility to ensure that the machine is not used or handled incorrectly.
- Pay attention to width, height and weight when additional equipment is attached, this can change handling and visibility!

Specifications:	
Weight:	35kg
Increased working width:	12cm

Deleliste/Parts list

Art.nr/no 10653

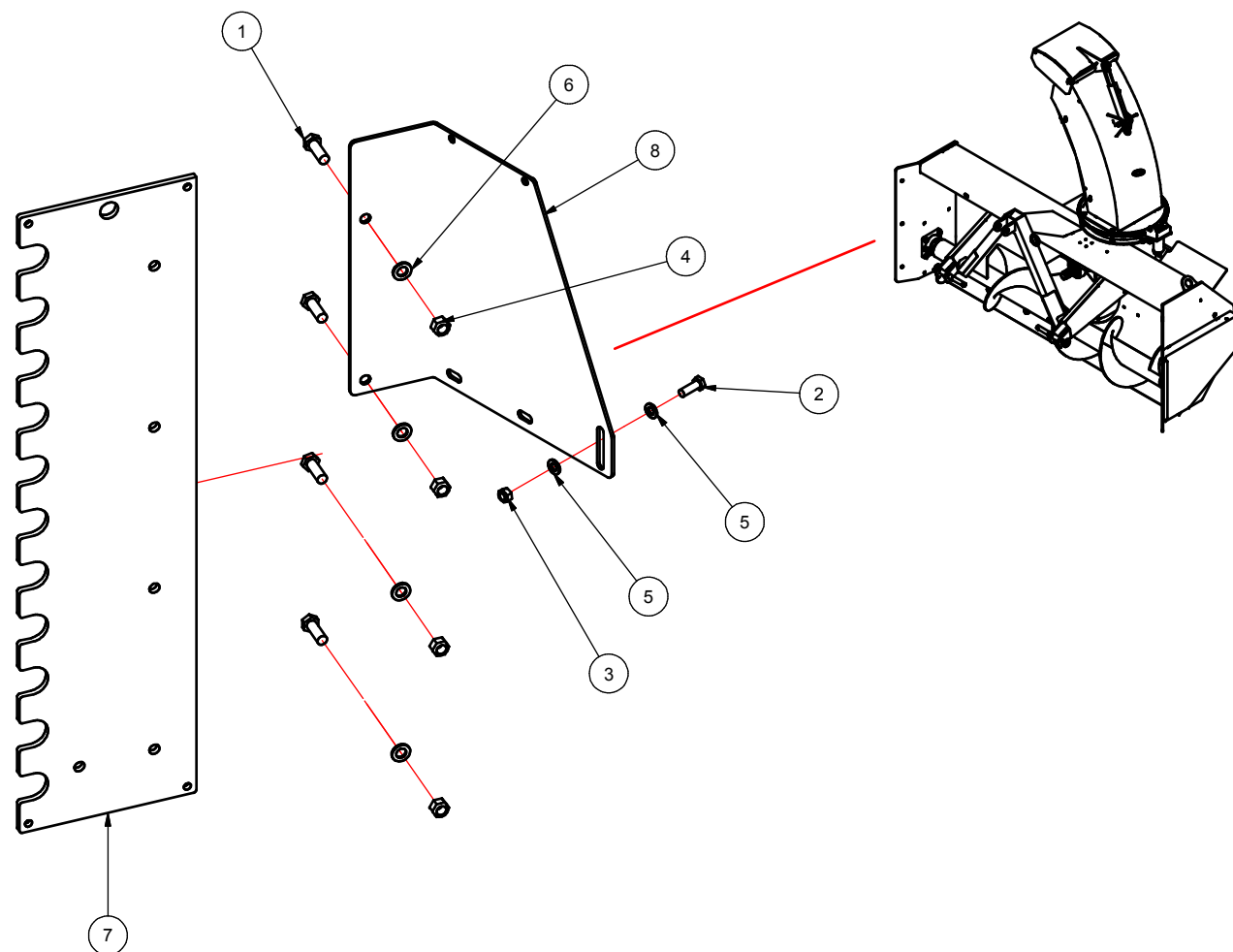

Pos	Ant/Qty	Art.nr/no	Beskrivelse	Description
1	4	10008	Sekskantskrue M16x45 helgjenget	Hex screw M16x45 full-threaded
2	1	10031	Sekskantskrue M12x35 helgjenget	Hex screw M12x35 full-threaded
3	1	10032	Låsemutter M12	Lock nut M12
4	4	10043	Låsemutter M16	Lock nut M16
5	2	10133	Underlagsskive M12	Washer M12
6	4	10364	Underlagsskive M16	Washer M16
7	1	10643	Hovedplate kantving 150/180/200/220/220 H/THS	Extension wing main part 150/180/200/220/220 H/THS
8	1	11620	Øvre del høyre kantving 150/180/200/220 H/THS	Extension wing upper part 150/180/200/220 H/THS