

Rev.	Description	Date	Designer	Approved	Ref.
A		05.06.2015	HAT		
B	Slitestål tilkommet	01.09.2016	HAT	TET	

## Bruerveiledning for Kantskjær venstre 256 Flex Art.nr 20465

### Beskrivelse

Kantskjær venstre 256 Flex art 20465 er utstyr designet for bruk på Tokvam 256 Flex. Og er egnet for bæremaskiner beskrevet i hovedproduktets brukerveiledning.

### CE merking garanti

Modifisering/ endringer og ombygginger utover hva som er beskrevet i denne brukermanualen medfører at CE merkingen bortfaller. Det samme gjelder opprinnelig produsent ansvar og garanti.

Tokvam AS står ikke ansvarlig for eventuelle skader som oppstår som konsekvens av at utstyret brukes utenom tiltenkte bruksområde beskrevet i brukerveiledningen.

Tokvam driver kontinuerlig produktutvikling, og forbeholder oss retten til å endre data og spesifikasjoner på nye maskiner uten forutgående varsel.

### !Sikkerhet

*-Det er førerens ansvar å sørge for at redskapen ikke medfører en sikkerhetsrisiko for seg selv eller andre.*

*-Vær oppmerksom på bredde, høyde og vekt ved montering av tilleggsutstyr, sikt og kjøreegenskaper kan endres!*

Spesifikasjoner:	
Vekt:	127kg
Økt Bredde:	17cm

## Users manual for Extension wing left 256 Flex Art.no 20465

### Description

Extension wing left 256 Flex art 20465 equipment is design for use on Tokvam 256 Flex. And is designated for carrier vehicles described in primary products user's manual.

### CE certified warranty

Any modification, change or conversion of this product will discontinue warranty. This also applies to Tokvam's responsibility and warranty.

Tokvam AS cannot be held responsible for any harm that may occur from use that is not described in this user's manual.

Tokvam AS is continuously improving our products, and we reserve the rights to make changes to any specifications of new products without further notice.

### !Safety

*-It is the driver's responsibility to ensure that the machine is not used or handled incorrectly.*

*-Pay attention to width, hight and weight when additional equipment is attached, this can change handling and visibility!*

Specifications:	
Weight:	127kg
Increased midth:	17cm

## Deleliste/Parts list

Art.nr/no 20465

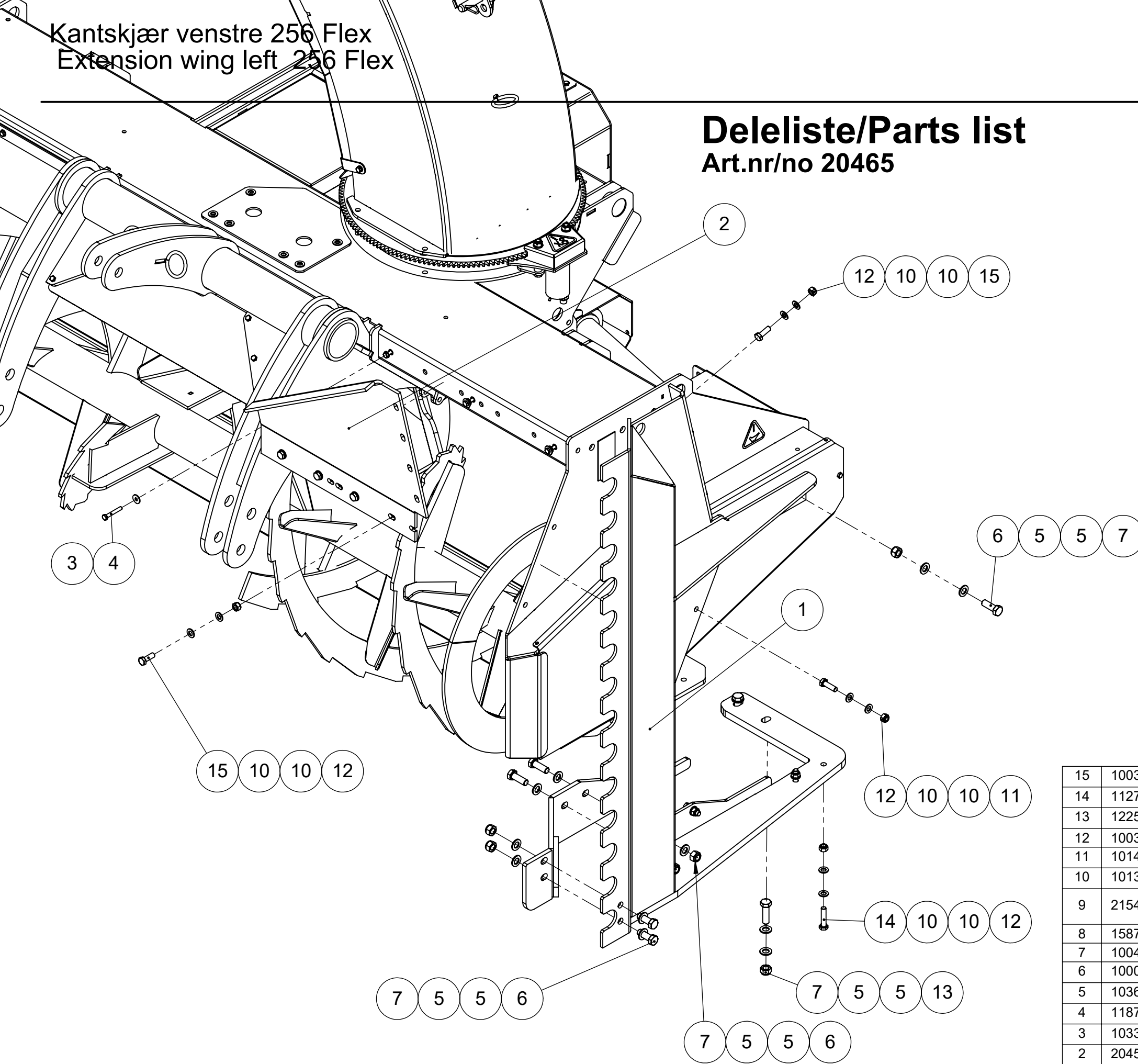

Note:  
Pos 13 og 14 erstatter skinne og M8X30 skruer som fester for gummi. Gummien bør skjæres ut mtp. festeskruene til snøfanger.  
NB: gummien skal ikke ligge mellom freser og snøfanger!

Note:  
Pos: 13 and 14 replaces strip and M8X30 screws that attach the rubber. The rubber should be cut to fit Fastening screws for the snow visor.  
NB: The rubber shall not be mounted between thrower and snow visor!

15	10031	Sekskantskrue M12x35 helgjennet	Hex screw M12x35 full threaded
14	11270	Sekskantskrue M12x55 helgjennet	Hex screw M12x55 full threaded
13	12255	Sekskantskrue M16x55 delgjennet	Hex screw M16x55 half threaded
12	10032	Låsemutter M12	Lock nut M12
11	10144	Sekskantskrue M12x40 helgjennet	Hex screw M12x40 full threaded
10	10133	Underlagsskiver M12	Washer M12
9	21547	Venstre slitestål kantskjær256 Flex	Left wear steel extension wing 256 Flex
8	15870	256THS Flex snøfres	256THS Fkex snowblower
7	10043	Låsemutter M16	Lock nut M16
6	10008	Sekskantskrue M16x45 helgjennet	Hex screw M16x45 full threaded
5	10364	Underlagsskiver M16	Washer M16
4	11873	Sekskantskrue M8x55 helgjennet	Hex screw M8x55 full threaded
3	10331	Underlagsskive stor M8	Washer big M8
2	20453	Snøfanger Venstre	Snow barriers right
1	20457	Kantskjer hovedel venstre	Left extension wing
Pos.	Art.no.	Beskrivelse	Description

Ø 17,5x3

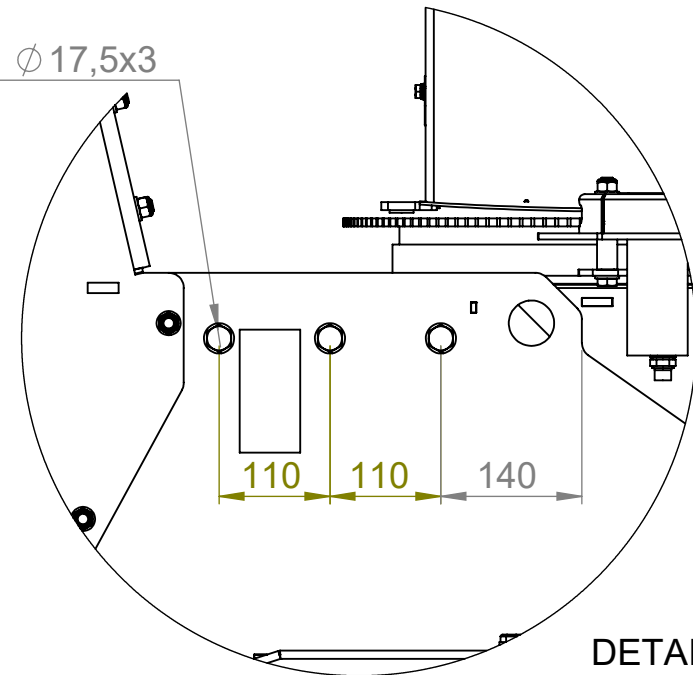

DETAIL C

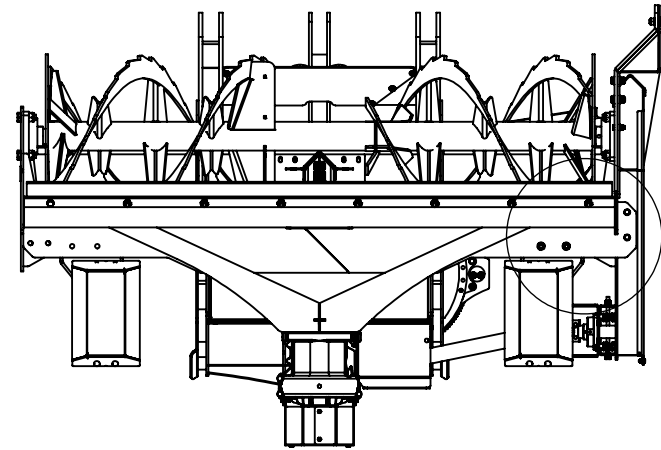

DETAIL B

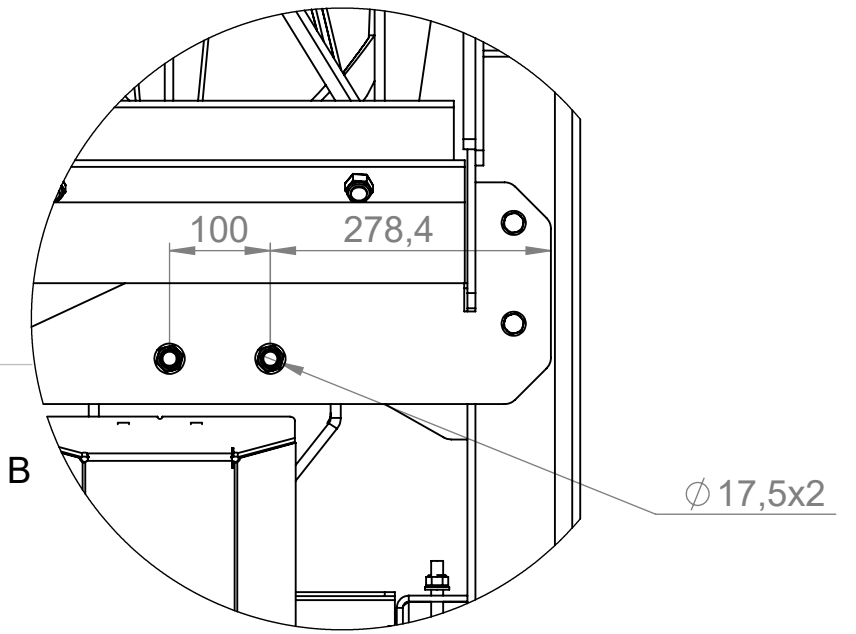

Ø 17,5x2

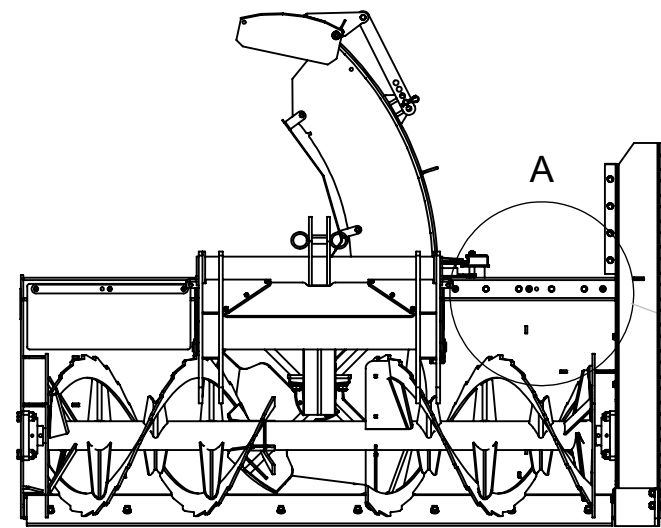

DETAIL A

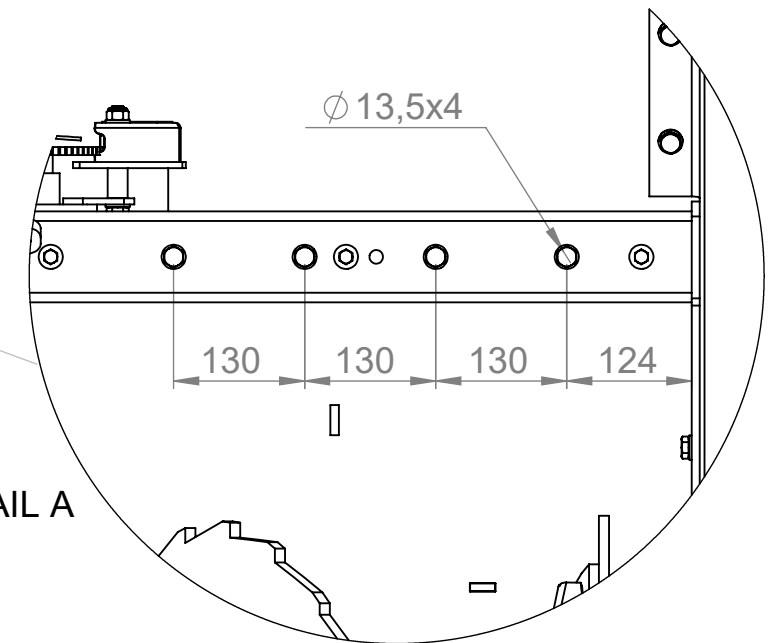

Ø 13,5x4

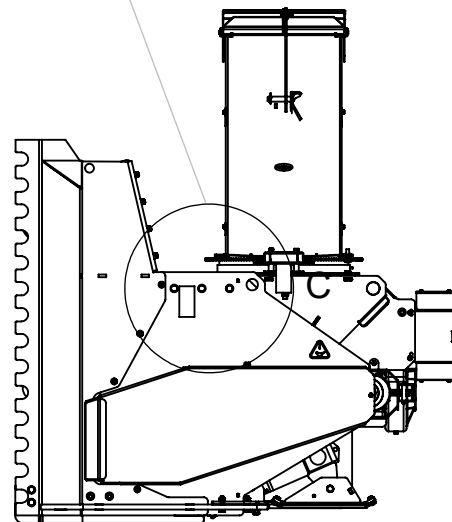

Note:

Alle maskiner t.o.m CE3215019 må det borres på hull som anvist på tegningen før montering av kantskjær. Det anbefales å prøvemontere kantskjæret for å kontrollere hullbildet før boring.

Note:

All machines to and including CE3215019 must be drilled as shown in the drawing before mounting the extension wing. It is advisable to trial fit extension wing to control hole pattern before drilling.

**256 Flex**  
Kantskjær venstre 256 Flex

Weight: 1480.77 kg  
Material:  
Surfacefinish:None



General tolerances according to  
ISO 13920A and ISO 2768C

**Tokvam**  
www.tokvam.no

Drawing no:  
**52-40041**

Sheet:  
**3/3**

Stock no:

**20465**