

Rev.	Description	Date	Designer	Approved	Ref.
A	Stopper er innført	20.05.2016	TET	TET	

## Brukerveiledning for Hydraulisk kantving 240THS / 255Big Art.nr 13956/13962

### Beskrivelse

Hydraulisk kantving 240THS / 255Big art 13956/13962 er utstyr designet for bruk på Tokvam 240THS/H og 255THS. Og er egnet for bæremaskiner beskrevet i hovedproduktets brukerveiledning.

### CE merking garanti

Modifisering/ endringer og ombygginger utover hva som er beskrevet i denne brukermanualen medfører at CE merkingen bortfaller. Det samme gjelder opprinnelig produsent ansvar og garanti.

Tokvam AS står ikke ansvarlig for eventuelle skader som oppstår som konsekvens av at utstyret brukes utenom tiltenkte bruksområde beskrevet i brukerveiledningen.

Tokvam driver kontinuerlig produktutvikling, og forbeholder oss retten til å endre data og spesifikasjoner på nye maskiner uten forutgående varsel.

### !Sikkerhet

*-Det er førerens ansvar å sørge for at redskapen ikke medfører en sikkerhetsrisiko for seg selv eller andre.*

*-Vær oppmerksom på bredde, høyde og vekt ved montering av tilleggsutstyr, sikt og kjøreegenskaper kan endres!*

### Bruk

Justering av sikkerhetsventil:

Justeringsskrue på sikkerhetsventil skal være **skrudd 11mm ut**.

Merk at sikkerhetsventil vil ha begrenset funksjon i ekstremkulde, spesielt hvis sylindere som regulerer bredden brukes lite. Årsaken er at oljen da vil stå stille i sylindere og slanger og vil bli tykflytende. Dermed vil det kreve mer motstand for at sikkerhetsventilen slipper oljen gjennom ved påkjørsler.

### Vedlikehold

Smør lagre i sylindere for hver 40. time. Flytt etter sliteplast etter hvert som den blir slitt. Bytt den når den er utslitt

Spesifikasjon	
Vekt	110 kg
Økt arbeidsbredde	Efektivt 25 cm - Maks 35 cm
Økt bredde på fres med kantving innslått	10 cm
Maks trykk fra bæremaskin	200bar

## Users manual for Hydraulic extension wing 240 THS/H / 255Big Art.no 13956/13962

### Description

Hydraulic extension wing 240 THS/H / 255Big art 13956/13962 equipment is design for use on Tokvam 240THS/H and 255THS. And is designated for carrier vehicles described in primary products user's manual.

### CE certified warranty

Any modification, change or conversion of this product will discontinue warranty. This also applies to Tokvam's responsibility and warranty.

Tokvam AS cannot be held responsible for any harm that may occur from use that is not described in this user's manual.

Tokvam AS is continuously improving our products, and we reserve the rights to make changes to any specifications of new products without further notice.

### !Safety

*-It is the driver's responsibility to ensure that the machine is not used or handled incorrectly.*

*-Pay attention to width, height and weight when additional equipment is attached, this can change handling and visibility!*

### Use:

Adjustment of safety valve:

**11mm** of adjustment screw must always be above the nut.

Note that the safety valve will have a limited function in extremely cold conditions, especially if the cylinder which regulates the width are in little use. The reason is that the oil will stand still in the cylinder and hoses, and will be highly viscous. Thus, it will require more resistance for the safety valve to let oil through, if a collision should occur.

### Maintenance:

The cylinders two lubrication points are to be lubricated every 40 hours of operation. The wear edge has to be adjusted as it becomes worn

Specifications	
Weight	110 kg
Working width	Effectively 25 cm, max 35 cm
Extended width with ving foldet	10 cm
Max pressure hydraulic	200 bar

## Deleliste/Parts list

Art.nr/no 13956/13962

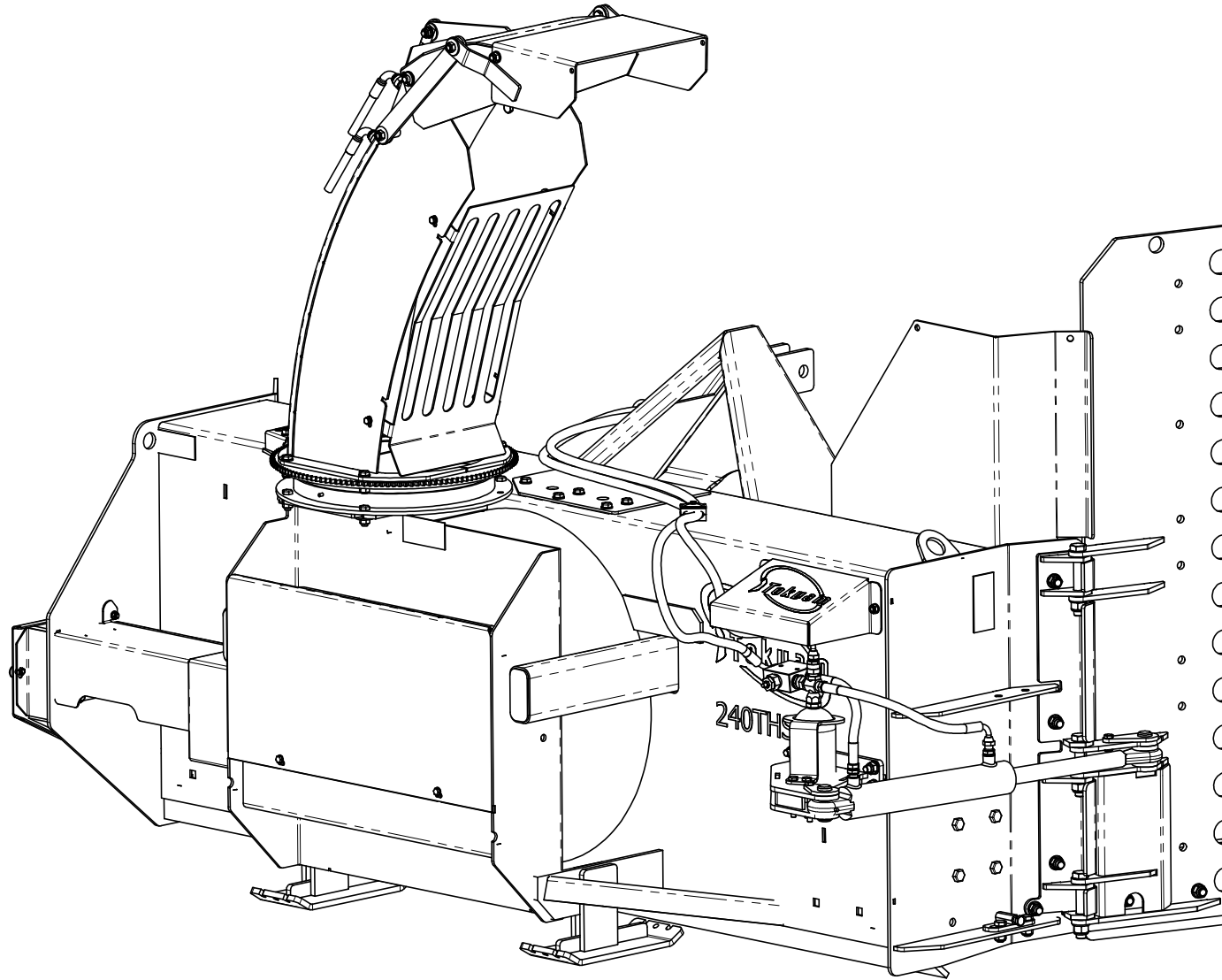

## Deleliste/Parts list

Art.nr/no 13956/13962

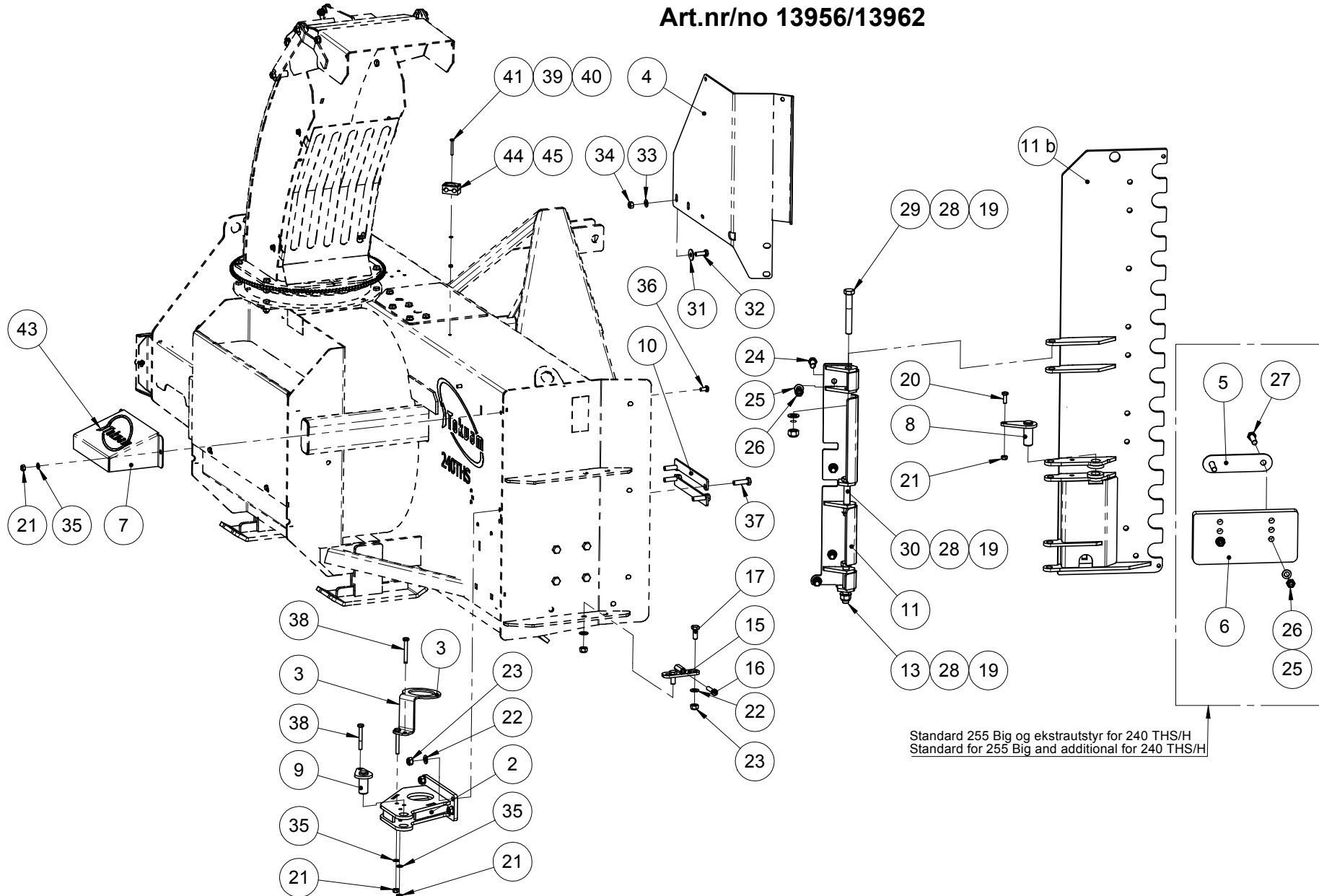

Standard 255 Big og ekstrastyr for 240 THS/H  
 Standard for 255 Big and additional for 240 THS/H

### Deleliste/Parts list Art.nr/no 13956/13962

Pos 8 12 13 :

Moment / torque at pos 6 : 85 Nm

