

Rev.	Description	Date	Designer	Approved	Ref.
A	Utgitt for prototyp	28.04.2015	TMB	TET	

Bruerveiledning for Skjøtekarmsett 300L SMA1100 Art.nr 20195

Beskrivelse

Skjøtekarmsett 300L SMA1100 art 20195 er utstyr designet for bruk på Tokvam SMA1100 selvlastende strømaskin. Og er egnet for bæremaskiner beskrevet i hovedproduktets brukerveiledning.

CE merking garanti

Modifisering/ endringer og ombygginger utover hva som er beskrevet i denne brukermanualen medfører at CE merkingen bortfaller. Det samme gjelder opprinnelig produsent ansvar og garanti.

Tokvam AS står ikke ansvarlig for eventuelle skader som oppstår som konsekvens av at utstyret brukes utenom tiltenkte bruksområde beskrevet i brukerveiledningen.

Tokvam driver kontinuerlig produktutvikling, og forbeholder oss retten til å endre data og spesifikasjoner på nye maskiner uten forutgående varsel.

!Sikkerhet

-Det er førerens ansvar å sørge for at redskapen ikke medfører en sikkerhetsrisiko for seg selv eller andre.

-Vær oppmerksom på bredde, høyde og vekt ved montering av tilleggsutstyr, sikt og kjøregenskaper kan endres!

-Vurder om spesielle sikkerhetstiltak trengs?!?!?

Users manual for Extension frame 300L SMA1100 Art.no 20195

Description

Extension frame 300L SMA1100 art 20195 equipment is design for use on Tokvam SMA1100 sandspreader. And is designated for carrier vehicles described in primary products user's manual.

CE certified warranty

Any modification, change or conversion of this product will discontinue warranty. This also applies to Tokvam's responsibility and warranty.

Tokvam AS cannot be held responsible for any harm that may occur from use that is not described in this user's manual.

Tokvam AS is continuously improving our products, and we reserve the rights to make changes to any specifications of new products without further notice.

!Safety

-It is the driver's responsibility to ensure that the machine is not used or handled incorrectly.

-Pay attention to width, height and weight when additional equipment is attached, this can change handling and visibility!

Deleliste/Parts list

Art.nr/no 20195

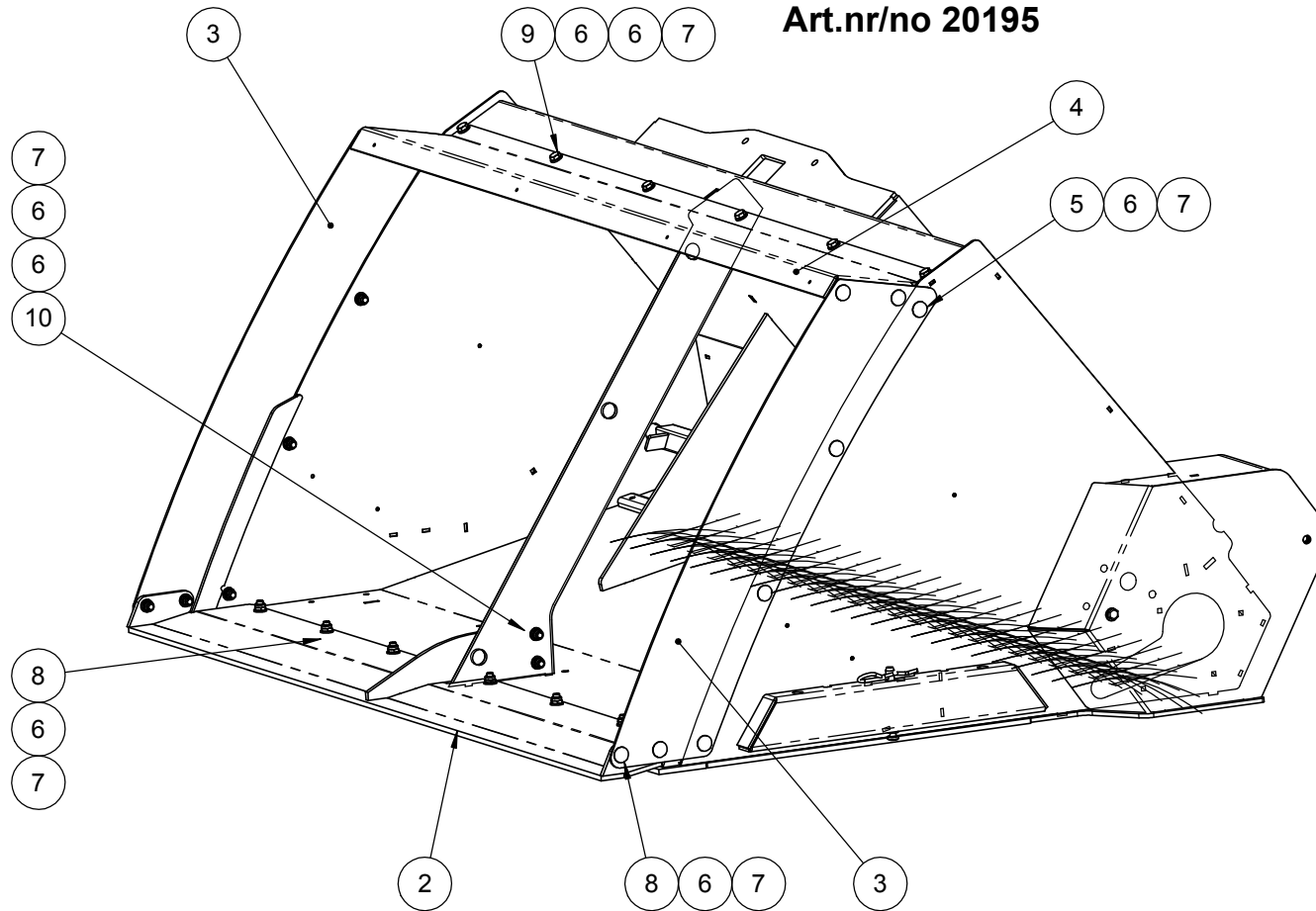

10	2	10144	Sekskantskrue M12X40 helgjenget
9	6	10082	Sekskantskrue M12X30 helgjenget
8	12	15124	Låseskrue M12x35
7	32	10032	Låsemutter M12
6	40	10133	Underlagsskive M12
5	12	14157	Låseskrue M12X30
4	1	20189	Karm topp 300L
3	2	20187	Karm side 300l
2	1	20194	Karm bunn 300l
Pos.	Qty.	Art.no.	Description