

Rev.	Description	Date	Designer	Approved	Ref.
A	Utgitt for produksjon	09.03.2010	Tore		
B	Oppdatert format, lagt til bom for slangesett	11.03.2022	GL	CMP	EO-689
C	Endret slangelengde 25891. var 900	21.08.2023	BAL	TAB	A-2878

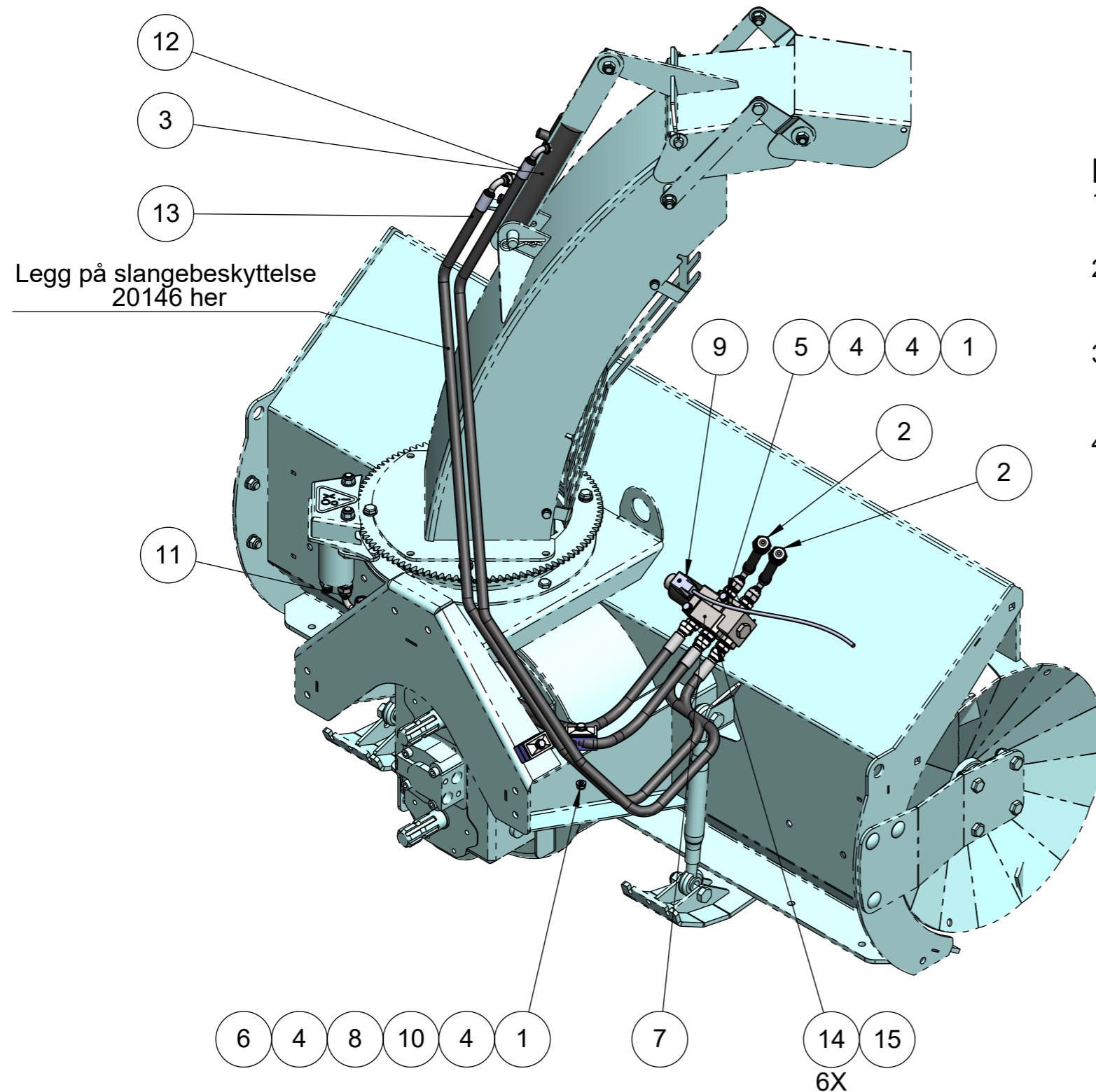

Monteringsanvisning

1. Monter slanger som anvist på ventil. Slangene til sylindere må ligge på baksida av tuten.
2. Tilkoble bæremaskin med slanger pos 2 og med ledning 9 på ventil. Strøm skal kobles til et sikret uttak, eller via sikring på min 3A.
3. Koble til strøm og sjekk at lampen på 9 lyser når ventil strømsettes. + og - har ingen betydning for funksjon.
4. Kontroller at slanger og ledninger ikke kommer i klem eller strek ved å kjøre alle funksjoner helt i endestopp. Kontroller også at slanger ikke ligger mot roterende deler mtp slitasje.

Tips: Ønsker man å snu funksjon på svingmotor kan man bytte slanger på port C1 og C4. Samme kan gjøre på nedbrekk ved å bytte på port C2 og C3.

14939 - Slangesett			
15	6	10071	Ansatsnippel bsp utv/utv 3/8"X3/8"
14	6	10275	Dowtypakning 3/8"
13	1	25889	3/8" Slange 2050mm 3/8" rett-3/8" 90°
12	1	25889	3/8" Slange 2050mm 3/8" rett-3/8" 90°
11	2	25891	3/8" Slange 1100mm 3/8"rett sv-3/8" 90° sv
Pos.	Qty.	Art.no.	Description



10	2	18804	Klammer 15mm dobbel plast set
9	1	13830	Magnetkontakt DIN m/5m kabel m/led 12/24v
8	2	12248-1	Topplate for CF2 klammer
7	1	12101	Velgerventil 6/2 3/8" 12VDC
6	2	11873	Sekskantskrue M8x55 helgjenget
5	2	11339	Sekskantskrue M8x75 delgjenget
4	8	10293	Underlagsskiver M8
3	1	10188	Sylinder 40x25x120
2	2	10177	3/8" Slange 1750 mm 3/8" 90° - 1/2" ISO hann
1	4	10151	Låsemutter M8
Pos.	Qty.	Art.no.	Description

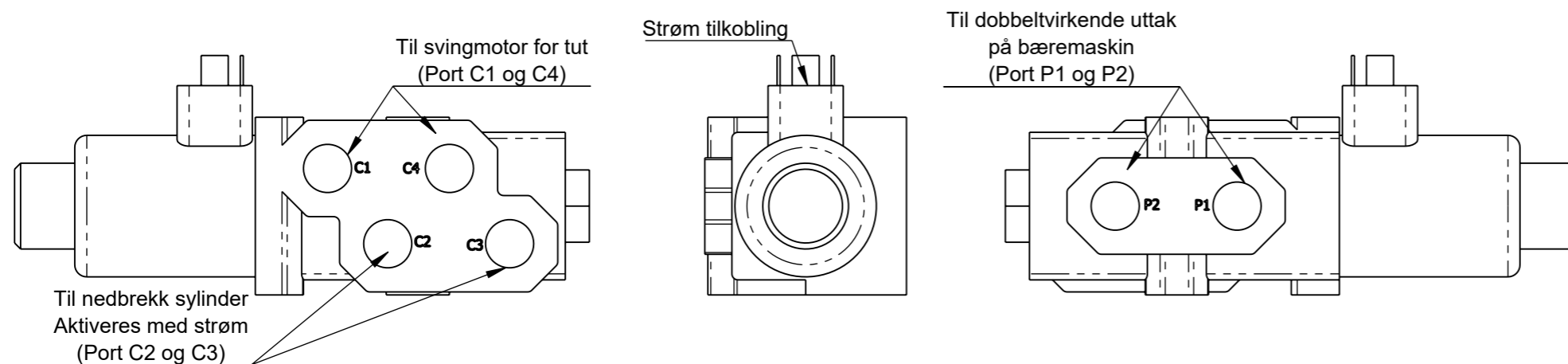

Hydraulisk nedbrekk med velgerventil

Weight: 15.99 kg
Material:
Surfacefinish: None



General tolerances according to ISO 13920A and ISO 2768C.
Laser cut parts: 4/1000

Tokvam
www.tokvam.no

Drawing no: 43-91000 Sheet: 1/1

Stock no:

14938