

Rev.	Description	Date	Designer	Approved	Ref.
A	Utgitt for prototyp	28.04.2015	TMB	TET	

Bruerveiledning for Skjøtekarmsett 400L SMA1600 Art.nr 20196

Beskrivelse

Skjøtekarmsett 400L SMA1600 art 20196 er utstyr designet for bruk på Tokvam SMA 1600 selvlessende strømaskin. Og er egnet for bæremaskiner beskrevet i hovedproduktets brukerveiledning. Skjøtekarmsettet er ikke designet for selvlesing

CE merking garanti

Modifisering/ endringer og ombygginger utover hva som er beskrevet i denne brukermanualen medfører at CE merkingen bortfaller. Det samme gjelder opprinnelig produsent ansvar og garanti.
Tokvam AS står ikke ansvarlig for eventuelle skader som oppstår som konsekvens av at utstyret brukes utenom tiltenkte bruksområde beskrevet i brukerveiledningen.

Tokvam driver kontinuerlig produktutvikling, og forbeholder oss retten til å endre data og spesifikasjoner på nye maskiner uten forutgående varsel.

!Sikkerhet

- Det er førerens ansvar å sørge for at redskapen ikke medfører en sikkerhetsrisiko for seg selv eller andre.
- Vær oppmerksom på bredde, høyde og vekt ved montering av tilleggsutstyr, sikt og kjøregenskaper kan endres!
- Vurder om spesielle sikkerhetstiltak trengs?!?!?

Users manual for Extension frame 400L SMA1600 Art.no 20196

Description

Extension frame 400L SMA1600 art 20196 equipment is design for use on Tokvam SMA 1600 sandspreeder. And is designated for carrier vehicles described in primary products user's manual. The extension frame is not designed for self loading

CE certified warranty

Any modification, change or conversion of this product will discontinue warranty. This also applies to Tokvam's responsibility and warranty.
Tokvam AS cannot be held responsible for any harm that may occur from use that is not described in this user's manual.

Tokvam AS is continuously improving our products, and we reserve the rights to make changes to any specifications of new products without further notice.

!Safety

- It is the driver's responsibility to ensure that the machine is not used or handled incorrectly.
- Pay attention to width, height and weight when additional equipment is attached, this can change handling and visibility!

Deleliste/Parts list

Art.nr/no 20196

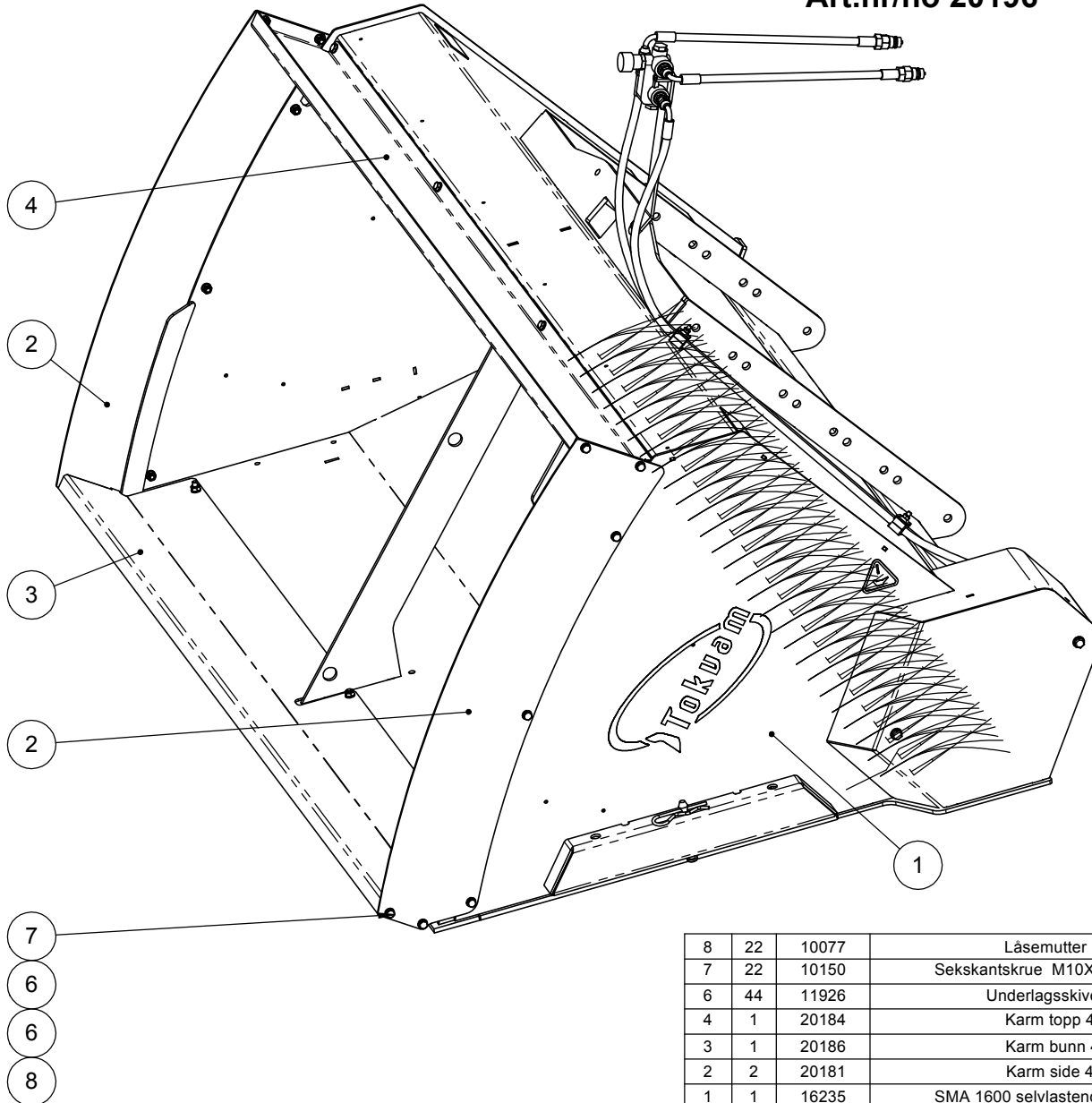

8	22	10077	Låsemutter M10
7	22	10150	Sekskantskrue M10X25 helgjenget
6	44	11926	Underlagsskiver M10
4	1	20184	Karm topp 400L
3	1	20186	Karm bunn 400l
2	2	20181	Karm side 400L
1	1	16235	SMA 1600 selvlastende strømaskin
Pos.	Qty.	Art.no.	Description