

Brukerveiledning

**F130THS / F150THS / F180THS / F160THS / F200THS Pro /
F220THS Pro**

F130H / F150H / F180H / F200H Pro / F160H Pro / F220H Pro

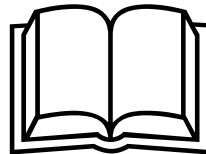

Brukerveiledningen skal leses før maskinen tas i bruk!

Gjelder følgende modeller / fra CE nummer:

F130THS / F130H	/	5412011	->
F150THS / F150H	/	4312025	->
F180THS / F180H	/	4612015	->
F160THS Pro / F160H Pro	/	5612002	->
F200THS Pro / F200H Pro	/	4812015	->
F220THS Pro / F220H Pro	/	6312004	->



Tokvam AS

Vestre Totenvei 1135, N-2840 Reinsvoll, Norge

Org.nr: 979 746 156

Tlf: +47 61 19 63 77, Faks: +47 61 19 69 50, E-mail: info@tokvam.no

Web: www.tokvam.no

SAMSVARSERKLÆRING

DECLARATION OF CONFIRMITY

Produsent/ Manufacturer: Tokvam AS
Vestre Totenvei 1135
N-2840 REINSVOLL
Norway

Foretaksnummer: 979 746 156
Telefon: +47 61 19 63 77
E-mail: info@tokvam.no

Vi erklærer herved at følgende produkt:
We hereby declare that the following products:

Snøfresere,	Modell:	Serienummer:
	F130THS / F130H	/ 5412011 ->
	F150THS / F150H	/ 4312025 ->
	F180THS / F180H	/ 4612015 ->
	F160THS Pro / F160H Pro	/ 5612002 ->
	F200THS Pro / F200H Pro	/ 4812015 ->
	F220THS Pro / F220H Pro	/ 6312004 ->
	F130THS / F130H	/ 5412011 ->

som er omfattet av denne erklæringen, er i overensstemmelse med følgende standard eller andre normative dokumenter:

- **NS-EN 13021:2003+A1: 2008**

I henhold til bestemmelsene i direktiv:

- **2006/42/EF**

Utstedelsessted og dato: Reinsvoll, 1. Juni 2010



Finn Kristian Tokvam (Daglig Leder/ Managing Director)

Innhold

1. Tekniske data	4
1.1. Maskin plate / CE merking	Feil! Bokmerke er ikke definert.
2. Advarsler på maskinen – betydning av symbolene	5
3. Sikkerhet	6
4. Produktbeskrivelse	7
4.1. Sikkerhetsutstyr.....	7
4.2. Standard- og tilgjengelig ekstrautstyr	8
5. Transport	9
6. Tilkobling til bæremaskin	9
7. Bruk av maskinen	12
7.1. Justering av snøfreser	12
7.2. Sikkerhet ved bruk – VIKTIG!	12
7.3. Frakobling	13
8. Service og vedlikehold.....	14
8.1. Brytebolt/ sikringsskrue.....	15
8.2. Etter sesong / ved lengre tids lagring	15
9. Destruksjon.....	16
10. Reklamasjoner og garantier	16

 **OBS! Vær oppmerksom på sikkerhetshenvisningene i brukerveiledningen.**

1. Tekniske data

	F130THS/H	F150THS/H	F180THS/H	160THS/H	F200THS/H	F220THS/H
Arbeids- bredde:	130 cm	150 cm	180 cm	160 cm	200 cm	220 cm
Vifte- diameter:	42 cm			55 cm		
Innmater- skruer:	50 cm			65 cm		
Vekt:	240 kg	260 kg	280 kg	460 kg	500 kg	570 kg
Innfesting:	Valgfri (ekstrautstyr)					

Mekanisk drift, THS:

	F130/150/180THS	F160/200/220THS
Effektbehov:	Fra 20 – 45 hk	Fra 45 – 70 hk
PTO*:	540-, 1000- eller 2000 o/min. Bruk 2er aksling, maks moment 950nm.	540-, 1000- eller 2000 o/min. Bruk 4er aksling, maks moment: 1700nm.
Splein:	1 3/8"	1 3/8"

* Snøfreseren er ved levering fra produsent montert for bruk på PTO med 540-, 1000- **eller** 2000 o/min. Ved ønske om endring, ta kontakt med din forhandler. Gjør ikke endringen selv uten nærmere avtale.

Hydraulisk drift, H:

	F130/150/180H	F160/200/220H
Oljebehov:	80ccm motor: 55-75 l/min – 180 bar 125ccm motor: 55-75 l/min – 205 bar	125ccm motor: 100-125 l/min, 190–350 bar. 160ccm motor: 125-150 l/min, 190–350 bar. 180ccm motor: 150-180 l/min, 190–350 bar.

	Maks konstant trykk	Maks kontinuerlig oljemengde
F130/150/180H	180 bar (80ccm) 205 bar (125ccm)	75 l/min
F200/220H	400 bar	180 l/min

1.1. Maskin plate / CE merking

Alle maskiner har maskinplate. Maskinplaten er plassert bak på venstre side av snøfreseren (se bilde under).

På maskinplaten finner man følgende informasjon:

Modell (maskin type) + produksjonsordrenummer

Byggeår / nr (serienummer): Nummer er bygd opp av maskinnummer (2 siffer) + produksjonsår (2 siffer) + produksjonsnummer (3 siffer).

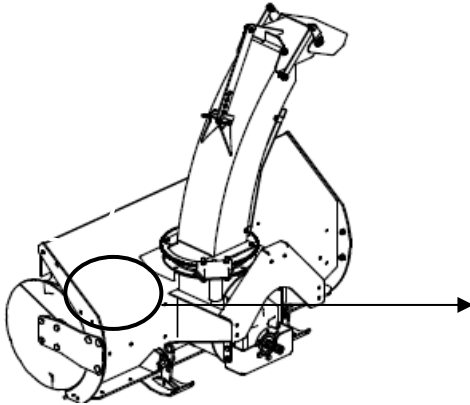

2. Advarsler på maskinen – betydning av symbolene

Vi ber deg om å se gjennom og lære deg advarsel symbolene.



Hold avstand!

Roterende deler. Klemfare.

Ingen skal oppholde seg i dette området når maskinen er i drift. **Hold avstand!**



Klemfare!

Svingkrans kan kjøres/dreies rundt og fingre kan komme i klem mellom motor og svingkrans.



Smørepunkt

Dette punktet skal smøres med jevne mellomrom. Se "Service og vedlikehold" for mer informasjon.

Brukerveiledningen skal leses nøye før maskinen tas i bruk!

Les grundig gjennom håndboken før start og før forebyggende vedlikehold utføres. Gjør deg fortrolig med utstyret og alle anvisningene, og oppbevar brukerveiledningen slik at den er tilgjengelig ved bruk av maskinen. OBS! Denne brukerveiledningen er utformet slik at den gjelder for alle markeder. Vi gjør derfor oppmerksom på at ekstrautstyr kan variere. Vi ber deg derfor om å se bort fra det utstyret som ikke finnes på din maskin.

Vi forbedrer kontinuerlig våre produkter og forbeholder oss retten til å gjøre forbedringer og endringer vi anser som hensiktsmessig. Forbedringer og endringer implementeres ikke på produkter (maskiner eller tilleggsutstyr) som allerede er levert eller satt i drift. Vi forbeholder oss retten til å endre data og spesifikasjoner på nye maskiner uten forutgående varsel, det samme gjelder forskrifter for vedlikehold og øvrige servicetiltak.

3. Sikkerhet

-  Det er førerens ansvar å sørge for at redskapet ikke brukes eller håndteres på feil måte.
- » Forsikre deg om at redskapet er riktig dimensjonert for din bæremaskin. Spesielt viktig er effektbehov, vekt og arbeidsbredde. Uoverensstemmelse kan medføre reduksjon av garanti.
 - » Hold alltid barn borte fra maskinen.
 - » Start ikke bæremaskinen før alle personer er i sikker avstand fra maskinen.
 - » Sørg for at ingen under noen omstendighet oppholder seg i nærheten av maskinen når den er i drift.
 - » La aldri noen oppholde seg mellom maskin og bæremaskin når maskinen er påmontert. En utilsiktet handling kan resultere i at personen kommer i klem.
 - » Snøstråle skal **aldri** rettes mot personer, dyr, biler, bygninger eller annet som kan skades dersom det blir truffet av snøstrålen, eller det som kan følge med i snøstrålen (is, stein ol.).

Modifisering, endringer og ombygginger som ikke er godkjent av produsent, vil kunne føre til at garanti begrenses eller bortfaller. Dette gjelder også ved bruk av reservedeler eller ekstrautstyr som ikke er levert av eller godkjent av produsent. Tokvam AS erstatter heller ikke eventuelle skader på mennesker eller gjenstander som kan ha oppstått som resultat av ovenstående.

Ved bestilling av reservedeler eller ekstrautstyr, vennligst oppgi maskinen type og serienummer.

4. Produktbeskrivelse

Maskinen er konstruert for å fjerne snø, og skal kun brukes til dette formålet.

Maskinen er ikke konstruert for å fjerne andre typer masse, som for eksempel jord, grus, stein, sand og isklumper.

Maskinen er konstruert for frontmontering på kompaktmaskiner. Ulike innfestinger tilbys (ekstrautstyr)

4.1. Sikkerhetsutstyr

 Følgende sikkerhetsutstyr finnes på maskin, og **skal alltid benyttes**:

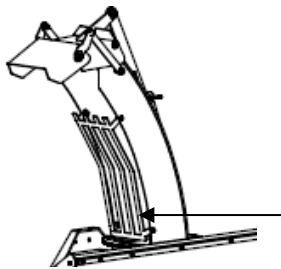

1. Beskyttelse på tut/vernegitter

Tutbeskyttelse skal forhindre at ben eller armer kan stikkes ned i tut og inn i viftehus/vifte.

Tutbeskyttelsen er festet med 4 stk skruer og blindmuttere.

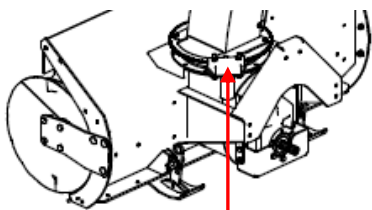

2. Deksel over svingkransmotor

Deksel hindrer tilgang til svingmotor når maskin er i drift, samt beskytter denne mot støv og grus. I tillegg vil dekslet hindre sprut av hydraulikkolje ved lekkasje på motor.

Deksel festes til oljemotorfestet ved hjelp av to muttere.

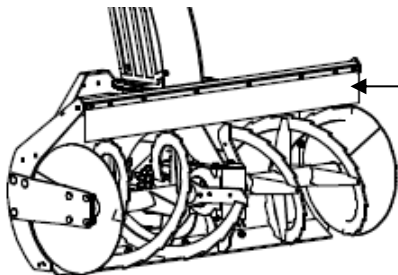

3. Gummi foran innmeterskrue

På grunn av innmeterskruens utforming og størrelse kan det være fare for at snø kastes ut foran freseren. Gummi bidrar til å redusere sprut høyt og langt ut av freseren. NB! Det vil fortsatt sprute noe, så sørg for at ingen oppholder seg i nærheten.

Gummi er festet med festeskinne og 8 skruer med mutter.

Ved mekanisk drift: Bruk aldri kraftoverføring med defekt beskyttelsesvern. Se for øvrig brukerveiledning som medfølger kraftoverføringsaksling eller kontakt din forhandler. Brytebolt/sikringskrue Se punkt 8.1.

4.2. Standard- og tilgjengelig ekstrautstyr

Tabell under gir oversikt over hva som leveres som standard i de fleste markeder (S) og hva som er tilgjengelig ekstra utstyr (E) pr maskin.

For monteringsanvisning for ekstrautstyr, se brukerveiledning som er vedlagt når utstyret medfølger maskin. Ved evt. etterbestilling av utstyret vil brukerveiledning for dette medfølge.

Utstyr	Kort beskrivelse	F130	F150	F180	F200/220
		THS/ H	THS/H	THS/H	THS/H
		S / E	S / E	S / E	S / E
Hydraulisk sving av tut	Oljemotor og slanger.	S	S	S	S
Ski	Sett med 2stk ski	S	S	S	S
Slitestål i Hardox		S	S	S	S
Nedbrekksklaff	1 stk nedbrekksklaff	S	S	S	S
Ekstra nedbrekksklaff	Gir dobbelt nedbrekk for bedre styring sv snøen.	S	S	S	S
Hydraulisk nedbrekk	Sylinder og slanger.	E	E	E	E
Hydraulisk nedbrekk når ett uttak	For å kjøre hydr. sving og hydr. nedbrekk på ett uttak.	E	E	E	E
Kantkniver	For kutting av kanter	E	E	E	E
Hjul	Sett, luftfylte.	E	E	E	E
Innfesting	Ulike innfestinger avhengig av bæremaskin. Boltes og utskiftbare.	E	E	E	E

Ved mekanisk drift, THS:

Kraftoverførings (PTO) aksling	F150/180THS: 2er aksling F200THS: 4er aksling	E	E	E	E
---------------------------------------	--	---	---	---	---

Ved hydraulisk drift, H:

Ei hydraulikk-aggregat	For drift av sving og nedbrekk når bæremaskinen har kun ett uttak (driftsuttak).	E	E	E	E
-------------------------------	--	---	---	---	---

5. Transport

Maskin skal alltid plasseres på plant og stabilt underlag som tåler maskinens belastning. For vekt, se tekniske data for din maskin.

Plassering av maskin på pall

Pall må være intakt og dimensjonert for å tåle maskinens totale vekt.

Løfting / flytting

Forsikre deg alltid om at anvendt redskap for løfting er dimensjonert for å løfte maskinens totale vekt. Maskin skal kun løftes/flyttes ved bruk av et av de tre alternativene under.

1. Løfting av maskin ved bruk av bæremaskin tilkoblet maskinens innfesting.
2. Løfting av maskin på pall ved bruk av gafler på truck eller annen bæremaskin.
3. Løfting av maskin ved hjelp av stropper eller liknende*.

*Ved løfting av maskin ved bruk av stropper eller kroker skal alltid 1stk løfteøre (1) på maskin benyttes.

NB! Tut må ikke peke fremover ved løfting.

Stropper og kroker skal ikke festes på andre steder på maskin enn beskrevet her.

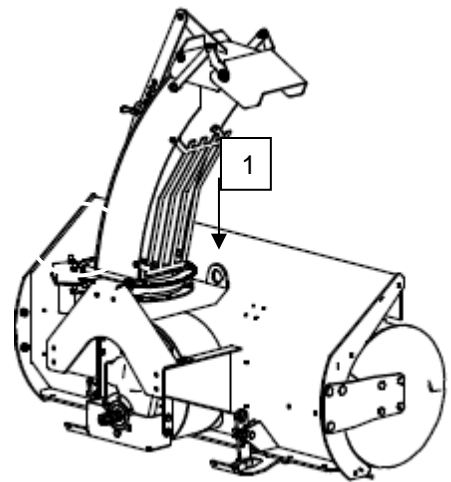

Transport på bil/henger

Det er transportør sitt ansvar å sørge for at maskin er festet/stroppet iht. gjeldende krav for det aktuelle transportmiddel. Stropper, tau eller andre hjelpemidler for festing av fres under transport medfølger ikke.

6. Tilkobling til bæremaskin

 Det skal aldri være uvedkommende mellom maskin og bæremaskin ved på-/avmontering.

 På grunn av klemfare skal ingen befinne seg mellom maskin og bæremaskin mens en annen sitter i førersetet.

1. Snøfreseren festes i bæremaskinens feste (trepunkt eller annet hurtigkoblingsfeste). Kontroller at boltene er ordentlig festet.

NB! Vi anbefaler på det sterkeste at det benyttes mekanisk og ikke hydraulisk toppstag, spesielt ved bruk av maskin på kunstgress.

 Klemfare! Ikke utsett deg selv eller andre for klemfare på kroppsdeler ved tilkobling av snøfreseren til bæremaskinen. Gjelder spesielt ved festing av bolter.

2. Montering av slanger for hydraulisk sving av tut: Monter slangene i bæremaskinens dobbeltvirkende hydraulikk uttak. Maks trykk 175 bar.

Du bør forsikre deg om at alle hydraulikkoblinger er tette og at alle slanger er uskadet før du aktiverer hydraulikk systemet. Luft i hydraulikk systemet kan gi plutselige utilsiktede bevegelser av hydrauliske funksjoner. Gjør deg kjent med virkemåte før snøfreseren tas i bruk.

Tuten kan vendes 235 grader rundt.

Ved mekanisk drift, THS:

3a. Montering av kraftoverføringsaksling

 Bæremaskinens motor skal alltid være slått av og tenningsnøkkel tatt ut når kraftoverføringsaksling påmonteres og avmonteres.

Før første bruk skal kraftoverføringsakslingen kontrolleres og tilpasses om nødvendig. Se brukerveiledning som medfølger akslingen eller kontakt din forhandler. Kraftoverføringsakslingen monteres deretter med sikringsdel mot snøfreseren. For lang aksling kan føre til at gir presses i stykker og/eller tapp på traktor ryker når snøfreseren løftes.

Husk å feste kjettingene på akslingen til traktoren og snøfreseren. Det er viktig for å unngå at beskyttelsen på akslingen følger med akslingen rundt. Kontroller at kraftoverføringsakslingen kan dreies rundt med håndkraft for å sikre at den ikke går innpå noen steder. Løft og senk freseren for å forsikre at PTO-aksling ikke kommer i konflikt med noe.

NB! Kraftoverføringsakslingen skal være iht. størrelse og kvalitet som anbefalt fra Tokvam AS:
 F150/180THS: 2er aksling, maks moment på brytebolt: 950nm.
 F200THS: 4er aksling, maks moment på brytebolt: 1700nm.

Ved hydraulisk drift, H:

3b. Monter slanger for hydraulisk drift.

Monter slanger på oljemotoren for drift av snøfreser.

VIKTIG! Det skal monteres slange for lekkolje. (Direkte til tank uten hurtigkobling)

VIKTIG! Oljemotor for drift av snøfreseren og dens turslange skal fylles med olje FØR oppstart

F130H / F150H / F180H Slangekobling

Det er levert to forskjellige utgaver av motor med lekkoljetilkobling på forskjellig plass:

1. Lekkoljeslange min 3/8" slange (3/8" tilkobling)
2. Driftsslange min 3/4" slanger (1/2" tilkobling)

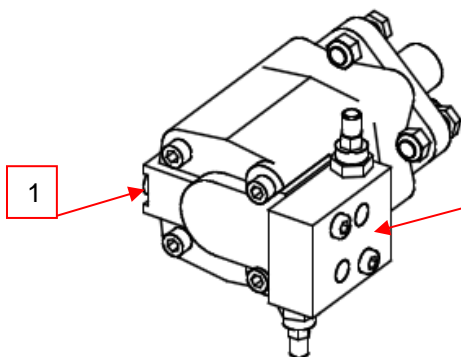

Eldste versjon

2:
NB: Fylles med olje før oppstart. Også turslangen

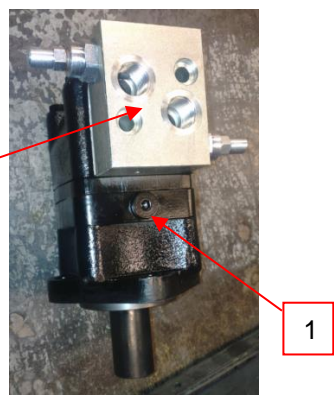

Nyeste versjon

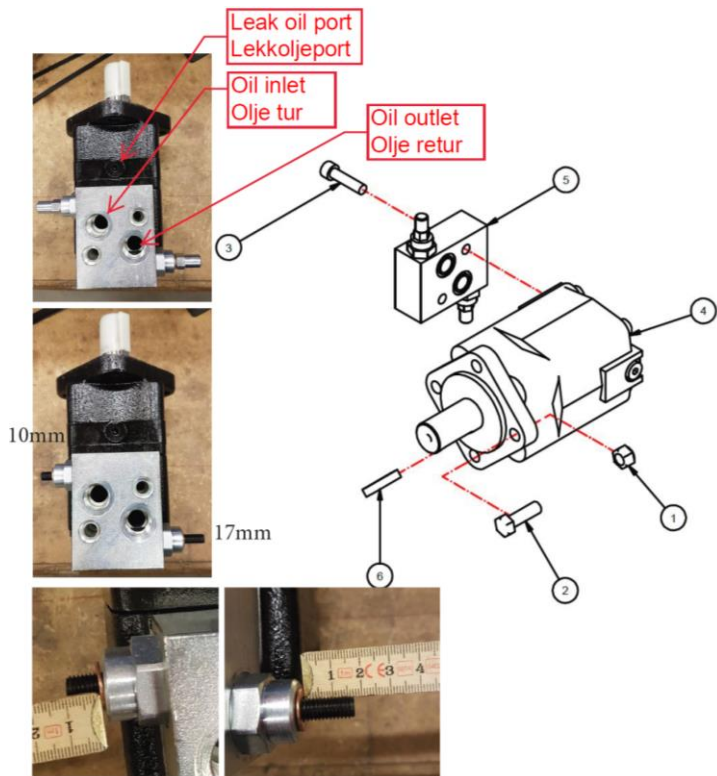



F160H Proff / F200H / F220H Slangekobling

1. Lekkoljeslange min 3/8" slange (125ccm M18x1,5 tilkobling, 160-180ccm M22x1,5 tilkobling)
2. Driftsslange min 1" slanger (SAE J518 1-1/4" tilkobling)



	Maks konstant trykk	Maks kontinuerlig oljemengde
F130/150/180H	210 bar	80 l/min
F200/220H	380 bar	Varierer

 Stikk aldri hender eller føtter inn i maskinen når den er tilkoblet bæremaskin.

 Hydraulikk stråler under høyt trykk kan trenge gjennom huden og forårsake alvorlig skade. Oppsøk lege umiddelbart dersom hydraulikkolje trenger inn gjennom huden eller kommer i kontakt med øynene. Hydraulikkolje kan også forårsake allergiske reaksjoner. Vask deg umiddelbart dersom du har fått hydraulikkolje på huden.

For montering av øvrig utstyr, se brukerveiledning som er vedlagt når utstyret leveres. Ekstraustyr leveres i hovedsak umontert fra produsent dersom ikke annet er avtalt.

7. Bruk av maskinen

 Det er førerens ansvar å ikke bringe seg selv eller andre i fare ved bruk av maskinen.

Vær spesielt oppmerksom på at snøfreser må være konstruert for den traktorstørrelsen den skal brukes på. Se pkt. 1. Tekniske data for effektbehov. Benyttelse ut over dette skjer på eget ansvar.

Husk alltid å senke turtallet før kraftoverføring (THS) eller arbeidshydraulikk (H) startes og stoppes. "Bråstopp" av snøfreseren kan føre til at brytebolt ryker, og sliter unødvendig på drivlinjen.

Lagre og kjeder er smurt, og gearkasser påfylt riktig oljemengde når maskinen leveres fra fabrikken.

Husk at det er snøfreserens kapasitet som bestemmer framdriftshastighet. Ikke hold høyere fremdriftshastighet enn det snøfreseren tar unna. Kjører du alltid med en haug foran snøfreseren på grunn av for høy fremdriftshastighet vil levetiden på hele drivlinjen reduseres betraktelig, samtidig som det er lite drivstofføkonomisk.

7.1. Justering av snøfreser

Snøfreseren er utstyrt med trinnløst justerbare ski bak. Ski stilles inn i rett høyde etter at fresen er montert på bæremaskin. Snøfreseren finjusteres med toppstaget inntil snøfreseren ligger plant på underlaget. Tyngden av maskinen skal hovedsakelig hvile på ski eller hjul (ekstraustyr).

Ved første gangs bruk på høsten anbefaler vi å kjøre med litt kort toppstag/tiltet litt bakover, slik at slitestålet går godt over underlaget, for å unngå å få med stein, puk og andre fremmed elementer.

NB! Juster aldri snøfreseren for mye framover. Da kan vinkel, og dermed belastning på kraftoverføringsaksel bli for stor, samtidig som innmeterskruen vil ta i bakken. Vi anbefaler derfor ikke hydraulisk toppstag.

Utkastertut justeres til ønsket side ved hjelp av traktorens hydraulikk.

 Forsøk aldri å kjøre tuten rundt når det står noen i nærheten.

Nedbrekksklaff på tut justeres til ønsket stilling, ved hjelp av manuelt stag eller bæremaskinens hydraulikk.

 NB! Klemfare. Uvedkommende skal ikke befinne seg innen rekkevidde når tut justeres.

7.2. Sikkerhet ved bruk – VIKTIG!

 Snøstråle skal **aldri** rettes mot personer, dyr, biler, bygninger eller annet som kan skades dersom det blir truffet av snøstrålen, eller det som kan følge med i snøstrålen (is, stein og lignende).

 Ved tilstopping av snø i utkaster tut eller ved andre servicearbeider skal alltid bæremaskin stoppes og tenningsnøkkel tas ut før blokkering fjernes.

 Benytt aldri hånd eller bein for å stake. Bruk spade, stakk el.

 Dersom en gjenstand har satt seg fast i utkastervifte eller innmeterskrue, vær oppmerksom på at disse kan stå i spenn slik at det er ekstremt stor klemfare/slagfare når gjenstanden løsner.

 Gå aldri mellom bæremaskin og snøfreser når kraftoverføringen er i gang. La heller ikke andre personer eller dyr komme mellom bæremaskin og snøfreser så lenge traktor ikke er stoppet og tenningsnøkkel fjernet.

 Sett aldri snøfreser ned på bakken/underlag dersom personer eller dyr befinner seg i umiddelbar nærhet på grunn av klemfare.

 Vær oppmerksom på at sikt fremover kan bli begrenset av snøfreseren.

 Gå/ kryp aldri under snøfreseren når den henger på bæremaskinens hydraulikk.

7.3. Frakobling

Etter bruk frakobles maskinen på følgende måte:

1. Maskinen plasseres på plant og stabilt underlag.
2. Hydraulikkslanger kobles fra bæremaskin.
3. Kraftoverføringsaksling kobles fra (gjelder kun ved mekanisk drift, THS).
4. Bolter på toppstag og trekkarmer, eventuelt på hurtigkobling tas ut. Husk å oppbevare disse for senere bruk.
5. Maskinen er nå frakoblet og kan forlates.

8. Service og vedlikehold

! Maskinen skal plasseres på bakken, parkeringsbrems på bæremaskin aktiveres, tenning slås av og tenningsnøkkel tas ut før service og vedlikehold utføres.

Trekk etter alle skruer etter første 10 kjørte timer. Smør samtidig alle bevegelige deler med fett/ olje.

Lager

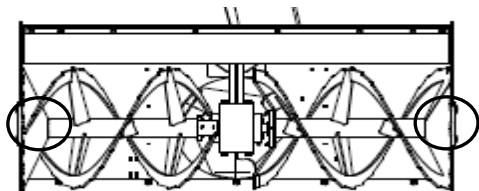

Lager sitter i ytterenden av begge innmeterskruene (1 lager i hver ende).

Lagrene smøres hver 20. driftstime. Press fettet forsiktig inn for ikke å ødelegge tetningene på lagrene.

Kjedekopling

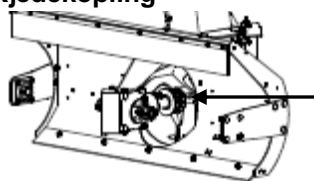

Kjedekopling (sitter mellom t-gir og vifte) smøres hver 40. driftstime.

Svingkrans

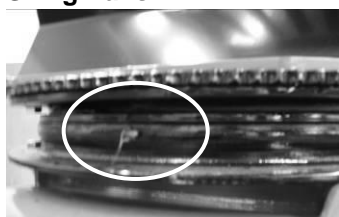

Svingkrans for utkastertut har smørepunkt som bør smøres hver 40. driftstime. Smør også tannhjul/tannkrans for oljemotor til tut.

Tut bør skyves rundt ved smøring for å dra fettet utover.

Vær oppmerksom på at svingkrans er meget utsatt for vær og vind. Fett som benyttes bør tåle -40°C.

Gearbokser

T-gir (sitter mellom innmeterskruene)

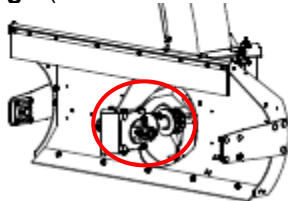

Sjekk gearbokser for lekkasje når du smører kjede (hver 10. driftstime).

Gir for vifte (sitter bak ved vifte) – kun ved mekanisk drift, THS

Ved lekkasje skal ikke fers brukes før gearboks er reparert eller byttet.

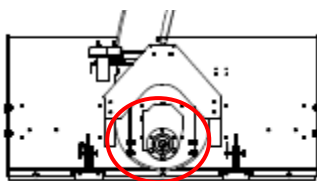

Slitestål

Følg nøye slitasten på slitestålet. Sliter man for lang ødelegges skruer og innfesting. Slitestål festes med 14x35 med mer skruer (F130-180) eller 16x45mm skruer (F200) med tilhørende muttere.

Kraftoverføringsaksling (kun ved mekanisk drift, THS)

Kraftoverføringen vedlikeholdes iht. bruksanvisning som følger med denne.

8.1. Brytebolt / sikringskruer

Brytebolt er en sikkerhet mot ødeleggelse av maskin som følge av at uforutsette gjenstander kjøres inn i maskin, for eksempel store steiner eller annet som ligger gjemt i snøen. Brytebolt ryker dersom motstand på drivverk blir for stort. Innmaterskrue vil ikke lengre gå rundt.

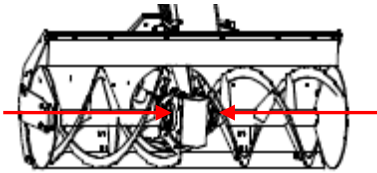

Freseren er utstyrt med 4stk brytebolter for innmaterskruen. Disse byttes alltid 2 og 2. Bryteboltene sitter på innmaterskruen inn mot T-gir (2 på hver side).

 Maskinen skal settes på bakken, tenning slås av og tenningsnøkkel fjernes før gjenstand fjernes og ny brytebolt settes i.

 Vær oppmerksom på at elementer kan stå i spenn og medføre klemfare/slagfare.

Maskin	Dimensjon på brytebolt
F130	M8x30mm, 8.8 kvalitet
F150	
F180	
F200	
F220	

Dimensjon på brytebolt er definert iht. snøfresenres størrelse. Bruk av brytebolt med annen dimensjon eller kvalitet vil kunne medføre reduksjon av drivverkets levetid, og reduksjon/bortfall av garanti.

For sikringskrue kraftoverføringsaksling, se brukerveiledning som følger med denne eller kontakt din forhandler.

8.2. Etter sesong / ved lengre tids lagring

Årlig ettersyn av maskin skal gjennomføres av arbeidsgiver iht. forskrift (FOR 1998-06-26 nr 608).

Produktet skal rengjøres grundig og smøres før det settes bort for lagring.

Skifte olje på gearbokser:

Olje bør skiftes etter hver sesong. Gir bør ikke stå mer enn 6 måneder uten å være i bruk. Olje type ep90 eller tilsvarende.

T-gir (sitter mellom innmaterskruene):

Oljemengde T-gir F130/150/180: 1,8 liter.

Oljemengde T-gir F200/220: 2,5 liter.

Gir for vifte (sitter bak ved vifte for mekanisk drift):

Oljemengde F130/150/180: 1,0 liter.

Oljemengde F200: 2,25 liter.

Kontroller hydraulikkslanger og koplinger for lekkasje og brudd.

9. Destruksjon

Når maskinens levetid er over, skal maskinen skrotes i henhold til brukerlandets gjeldende lover og regler.

Finnes det oljeprodukter i maskinen skal dette fjernes og destrueres i henhold til brukerlandets gjeldende lover og regler.

10. Reklamasjoner og garantier

Tokvam AS garanterer at produktet er levert fra fabrikk uten feil eller mangler. Garanti gis i henhold til gjeldende lovgivning.

Kunden må innen rimelig tid etter at han/hun oppdaget eller burde oppdaget mangelen, gi selgeren melding om at han/hun vil påberope seg den.

Garantien omfatter ikke feil eller mangler som følger av at produktet har vært utsatt for overbelastning eller på annen måte brukt skjødesløst (jfr. denne brukerveiledning).

Garantien omfatter ikke feil eller mangler som skyldes manglende vedlikehold (jfr. denne brukerveiledning).

Normal slitasje på produktet og komponentene dekkes ikke av garantien.